

令和7年度宮崎地区中学校バレーボール スプリングリーグ大会組合せ

4月26日(日) 会場 佐土原中学校

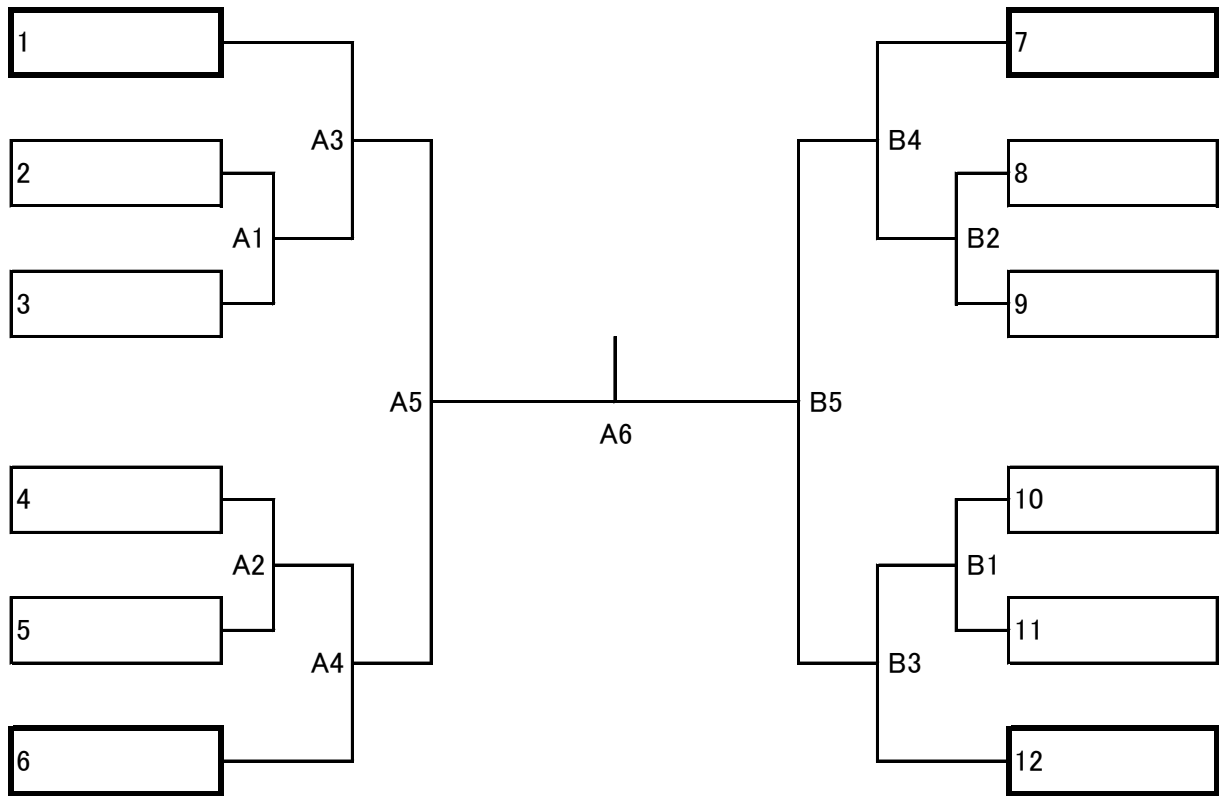

【確認事項】

- ※ 決勝トーナメントの抽選は、監督会前に行う。抽選については監督、選手代表とする。
- ※ 決勝トーナメントの抽選は、各パートの1位からとする。ただし、ウインターリーグベスト4のチームが2勝して予選を通過した場合は、トーナメント表の(1)・(6)・(7)・(12)のいずれかに入るため、該当チームの抽選をまず行う。(19、20日に抽選済。)
- ※ 予選1位のチーム(予選パート番号順)は、(1)・(3または4)・(6)・(7)・(9または10)・(12)に入る。
- ※ ウインターリーグベスト4のチームが2勝しなかった場合の残りの1位チームの振り分けについては抽選会の日説明を行う。
- ※ 予選1位のチームの抽選後、各パート2位のチームの抽選を行う。(決勝トーナメントの抽選順は予選番号順。)
- ※ 予選パートで対戦したチーム同士の決勝トーナメント初戦での対戦に対する配慮は行わない。

試合進行(スケジュール)について

- * 1. 開館時間 8:15(駐車場は8:00以降)
- * 2. 代表者会 8:30(監督と保護者が参加。ただし、第3試合以降が初戦のチームは監督だけ参加)
- * 3. 試合予定時刻を目安に試合を行う。
 第1試合開始時刻 9:15～ 第2試合開始時刻 10:15～
 第3試合開始時刻 11:15～ 第4試合開始時刻 12:15～
 ※第4試合終了後、30分程度の昼食時間を設ける
 ※試合開始時刻は、試合状況によって遅れる可能性があるが、早くなることはない。
- * 4. 公式練習は、チームが第1試合目の時に行い、それ以降は行わない。
- * 5. ラインズマン・点示等の補助員は第1試合は第2試合のチーム、それ以降は負けチームが行う。
 人員が足りないときは、本部に相談すること。
- * 6. 試合間
 合同練習時間 記録終了後10分間とする。(練習はフリー練習可。)
 連続試合の場合 前試合記録終了5分後から合同練習・プロトコールの流れとする。
 (5分間は、コートを開けるが、コート外でのボールを使用しないアップはしてもかまわない。)

その他

- * 1. 第3試合、第4試合が初戦のチームはそれぞれの開始予定時刻に間に合うように来場すること。

