

第39回 宮日婦人バレーボール宮崎市地区大会 結果

平成27年12月13日(日)

北部記念体育館

【 地域対抗の部 】

(1 部 ・ 2 部)

Aコート

Bコート

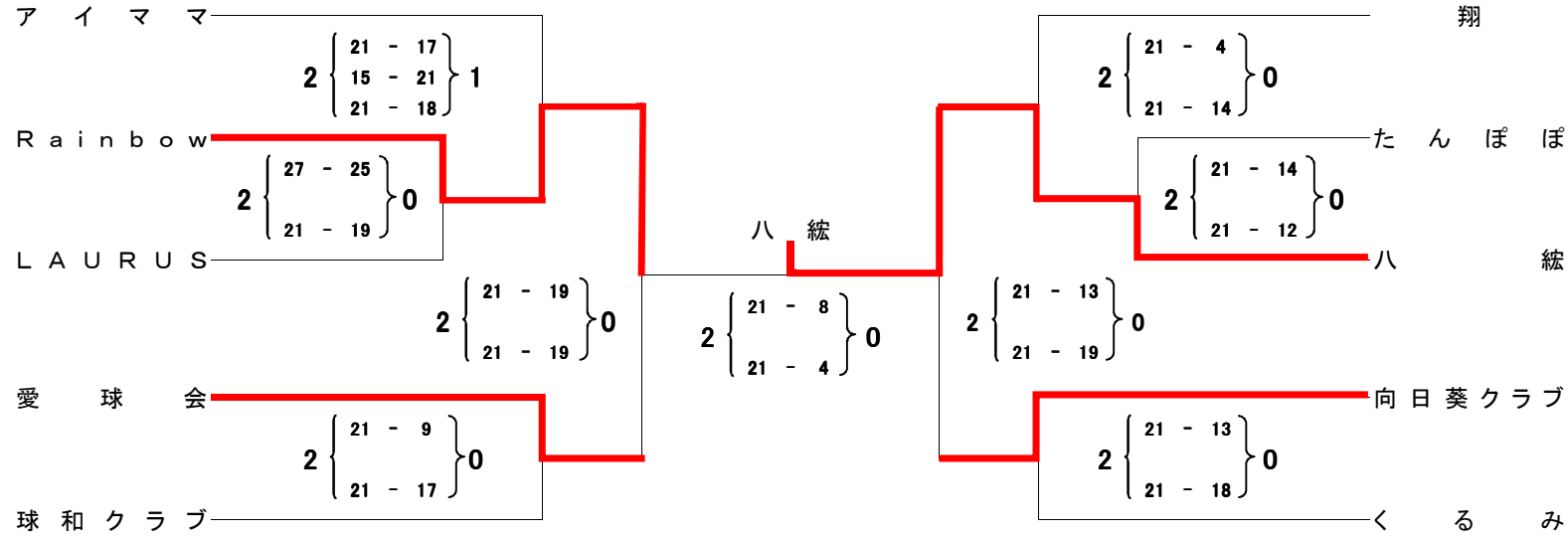

生日台東小体育館

【 地域対抗の部 】

(4 部 ・ 5 部)

Cコート

Dコート

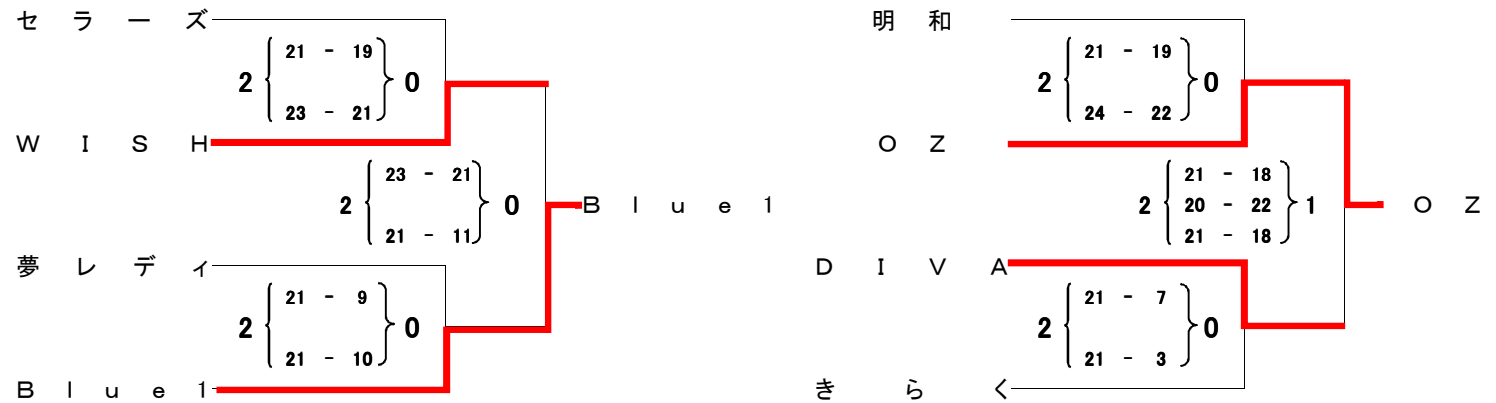

【 ことぶき対抗の部 】

1・2セットは21点ジュース有り、3セット目は15点ジュース有りとする。

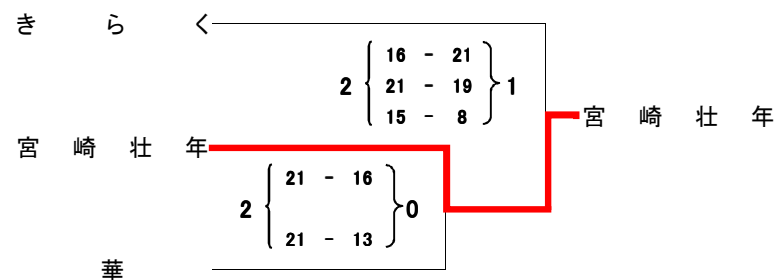

★ 宮崎市地区代表チーム ★

【 地 域 対 抗 の 部 】	
八 紘	ア イ マ マ
R a i n b o w	く る み
向 日 葵 ク ラ ブ	球 和 ク ラ ブ
愛 球 会	B l u e 1
翔	W I S H
【シニア対抗の部】	【ことぶき対抗の部】
O Z	宮 崎 壮 年
D I V A	